

DA2control

PERFEKTE KONTROLLE DURCH DREHWINKELMODUS

Der neue Akkuschrauber DA2control ermöglicht mit der integrierten Drehmoment- und Winkelfunktion sowie Drehrichtungserkennung exakte Verschraubungen bei jeder Anwendung. Die Einstellung der Verschraubungsparameter

erfolgt direkt am Gerät, was eine flexible und schnelle Anpassung sicherstellt. Dank intuitiver Bedienung und OTA-Updates bleibt Ihr Gerät stets auf dem neuesten Stand – für maximale Leistung und Zuverlässigkeit.

+ LCD DISPLAY
alle wichtigen Schraubparameter auf einen Blick

+ UP-TO-DATE
Funktionsupdates vor Ort (OTA over-the-air)

INTUITIV
Menüsteuerung über Anlauf- und Richtungstasten



KOMBINIERTER DREHMOMENT-/ DREHWINKEL-MODUS

- F E A T U R E S**
- ▶ Drehmoment-/ Winkelfunktion
 - ▶ Verschraubungsparameter können direkt am Gerät eingestellt werden
 - ▶ Drehrichtungserkennung
 - ▶ Verwaltung von Schraubparametern und Zugriffsrechten



DA2

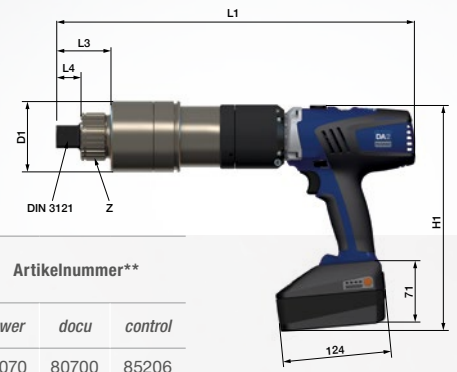

Typ	Drehmomentbereich / Nm		L1 mm	L3 mm	L4 mm	D1 mm	H1 mm	Z	Drehzahl 1. Gang	Drehzahl 4. Gang	Gewicht* kg	Antriebsvierkant	Artikelnummer**		
	min	max											power	docu	control
DA2-05	130	550	365	60,5	26,5	68,5	253	26	8,4	71,6	5,3	3/4"	86070	80700	85206
DA2-10	180	1.000	365	60,5	26,5	68,5	253	26	5,3	48,0	5,3	3/4"	86080	80710	85207
DA2-20	220	2.000	405	61,5	27,5	80,0	253	26	3,0	24,6	6,8	1"	86090	80720	85208
DA2-30	330	3.000	405	61,5	27,5	80,0	253	26	2,3	20,9	6,8	1"	86100	80730	85209
DA2-36	380	3.600	405	61,5	27,5	80,0	253	26	1,8	15,3	6,8	1"	86110	80740	85210
DA2-48	500	4.800	437	83,5	43,5	86,0	253	45	1,4	12,9	7,8	1 1/2"	86120	80750	85211
DA2-80	700	8.000	521	106,0	43,5	101,0	253	39	0,7	5,7	12,5	1 1/2"	86130	80760	85212

DATEN UND MODELLE

DA2 WINKELVERSION

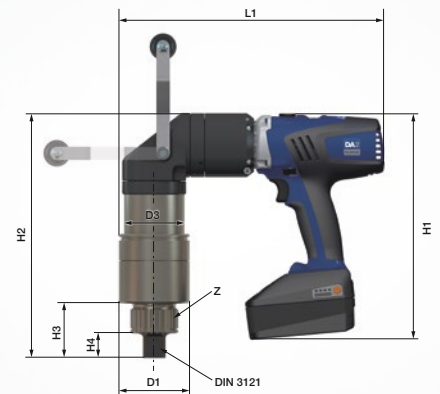

Typ	Drehmomentbereich / Nm		L1 mm	H1 mm	H2 mm	H3 mm	H4 mm	D1 mm	Z	Drehzahl 1. Gang	Drehzahl 4. Gang	Gewicht* kg	Antriebsvierkant	Artikelnummer**
	min	max												power
DA2-05-W	130	550	305,25	253	245,0	60,5	26,5	68,5	26	8,4	71,6	6,2	3/4"	80701
DA2-10-W	180	1.000	305,25	253	245,0	60,5	26,5	68,5	26	5,3	48	6,2	3/4"	80711
DA2-20-W	220	2.000	311,00	253	285,0	61,5	27,5	80,0	26	3,0	24,6	7,8	1"	80721
DA2-30-W	330	3.000	311,00	253	285,0	61,5	27,5	80,0	26	2,3	20,9	7,8	1"	80731
DA2-36-W	380	3.600	311,00	253	285,0	61,5	27,5	80,0	26	1,8	15,3	7,8	1"	80741
DA2-48-W	500	4.800	314,00	253	316,5	83,5	43,5	86,0	45	1,4	12,9	9,5	1 1/2"	80751
DA2-80-W	700	8.000	321,50	253	400,5	106,0	43,5	101,0	39	0,7	5,7	13,5	1 1/2"	80761

DA2 SAFETY

Typ	L2 mm	H1 mm
DA2-05-SST	343	344
DA2-10-SST	343	344
DA2-20-SST	343	344
DA2-30-SST	343	344
DA2-36-SST	343	344
DA2-48-SST	343	344

TECHNISCHE DATEN SIEHE DA2



Wiederholgenauigkeit: ≤ 4%, in Abhängigkeit des Schraubfalles. Technische Daten ohne Gewähr. *Angabe ohne Reaktionsarm und Akku. **Artikelnummern der Basismodule ohne Reaktionsarm, Akku und Zubehör. Gewicht Akku: 0,75 kg

